

マルチゲート

カーゴ車用

RAM10

環境対応の次世代型荷役装置。

数々の改良に加え、今までにない外観品質を実現させました。

適用車種 2～10トン

45dB/(7.5m)
“超”低騒音型
パワーユニット

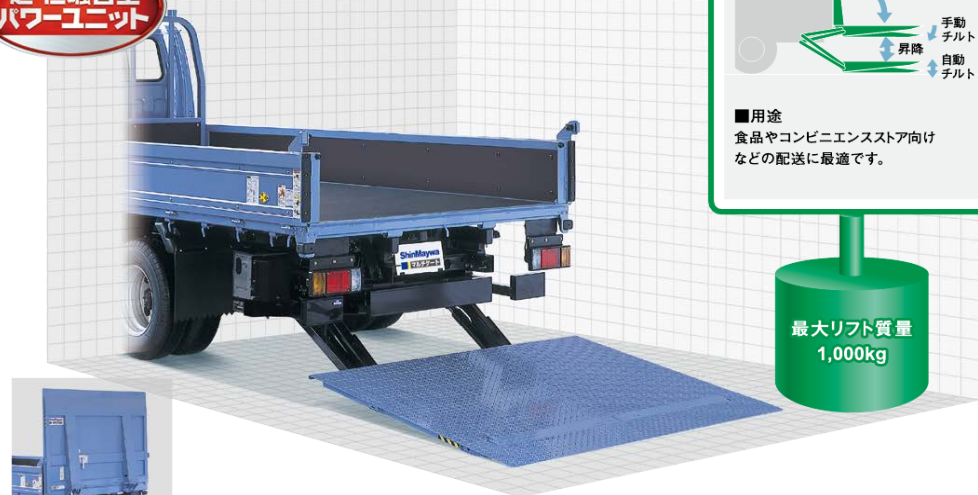

■動作

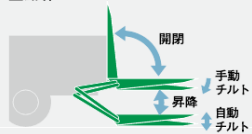

■用途

食品やコンビニエンスストア向けなどの配送に最適です。

最大リフト質量
1,000kg

格納状態

手動チルト機構

ボデー床面の位置でプラットフォームの高さに合わせてゲートのチルト操作ができ、荷役作業のスピードアップを図れます。(手動操作)

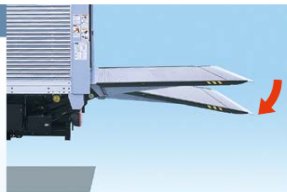

自動チルト機構

地面接地時にゲートが自動的にチルト(約7度)し、びったり接地するので、台車の積み降ろしがスムーズにおこなえます。



■主要諸元

		RAM10		
モデル		RAM10		
適用車種		2～10トン		
最大リフト質量		1,000kg		
適用床面高さ		850～1,550mm		
ゲート昇降操作		リモコンスイッチ(コード長さ3m)または ラジコンスイッチ		
ゲート開閉操作		手動式(補助スプリング付)または 油圧式(リモコンスイッチ または ラジコンスイッチ)		
ゲート長さ		1,280mm	1,470mm	1,555mm
キャスターストップパ 有効長	アルミ	1,070mm	1,260mm	1,340mm
	スチール	1,040mm	1,180mm	1,250mm
昇降質量 (荷重位置) ・適用ゲート長さ				

STANDARD EQUIPMENT

標準装備



キャブ内メインスイッチ
(埋込型)



リモコンスイッチ
(3つボタン/開閉・上・下)
※手動開閉式は2つボタン



ラジコンスイッチ
(3チャンネル式/開閉・上・下)
※油圧開閉式ゲート用



ラジコンスイッチ
(2チャンネル式/上・下)
※手動開閉式ゲート用



キャスターストップパ
(カンヌキ式ロック)



手動開閉式ゲート
(補助スプリング付)



油圧開閉式ゲート



アルミ製ゲート



スチール製ゲート



接地ローラ付

OPTION

オプション



メインスイッチ：キー式
(リモコンボックス内取付)



キャスターストップパ
(フラップ式ロック)



キャスターストップパ
(スライド式ロック)



キャスターストップパ
(切換え式ロック)

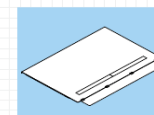

先端フラップ(250mm)

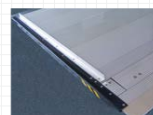

サイドガード
(Lアングル型)

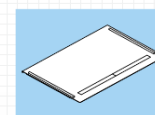

サイドガード(丸棒)



ゲート表面ゴム貼り
(写真は3本)



ゲート表面アルミ貼り
(写真は3本)



アルミ製バンパ(カバー式)

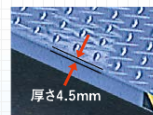

スチール製ゲート
板厚変更
厚さ4.5mm

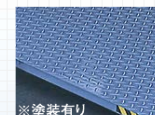

ステンレス製ゲート
(プレートのみ)
※塗装有り



サイドゲート開き止め
(回転式)

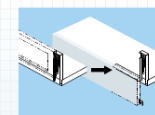

サイドゲート開き止め
(固定式)



ロープフック取付



マイクボイス
(音声警報装置)



リフレクタ
(GVW7トン級以上に対応)



小型テールランプ



ほたるランプⅡ



フロアランプ(点灯式)



アルミ製ゲート長さ延長
(1,664/1,830*2,020*mm)
*:RAM10-1074Nは除く



スチール製ゲート長さ延長
(1,650mm)

※掲載イラストはイメージ図ですので、現物と異なる場合があります。